

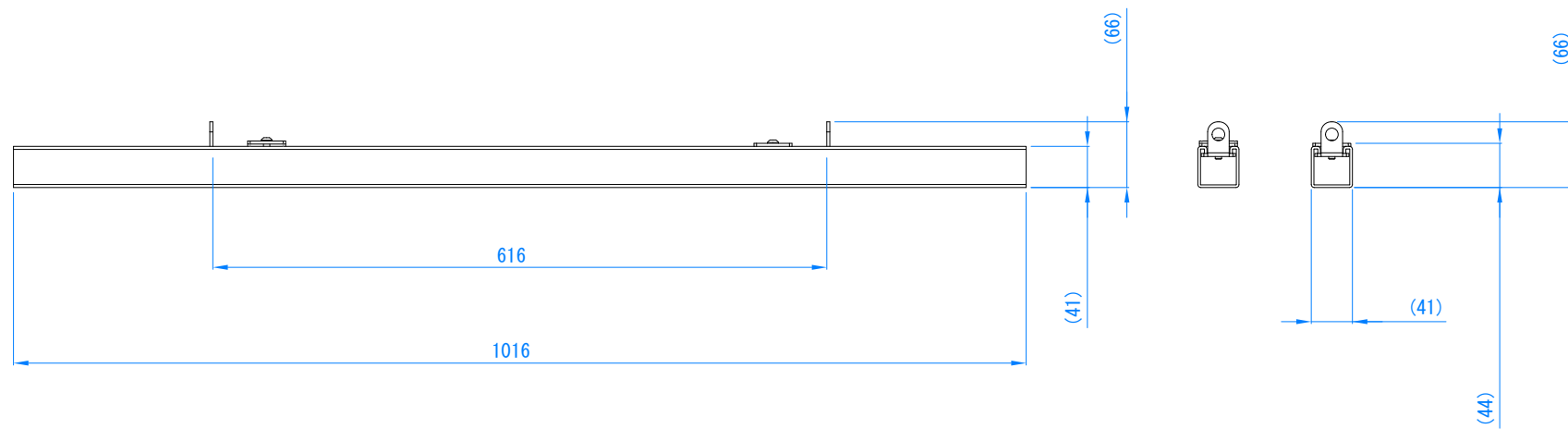

単位 : mm



製品仕様書	
製品名称	固定アタッチメント
製品型番	PACFCL
外形寸法	1016 x 41 x 66 (mm)
重量	6.0 (kg) / セット
耐荷重	29.5 (kg) / FCS1Uと組み合わせ1台あたり
主な材質	スチール
塗色	黒
付属品	マウント取り付けビス
作成日	Sep. 13. 2019
修正日	
図面番号	05-0349-00-01
	 <small>株式会社</small> 映像センター <small>AUDIO VISUAL COMMUNICATIONS LTD.</small>