

取扱説明書

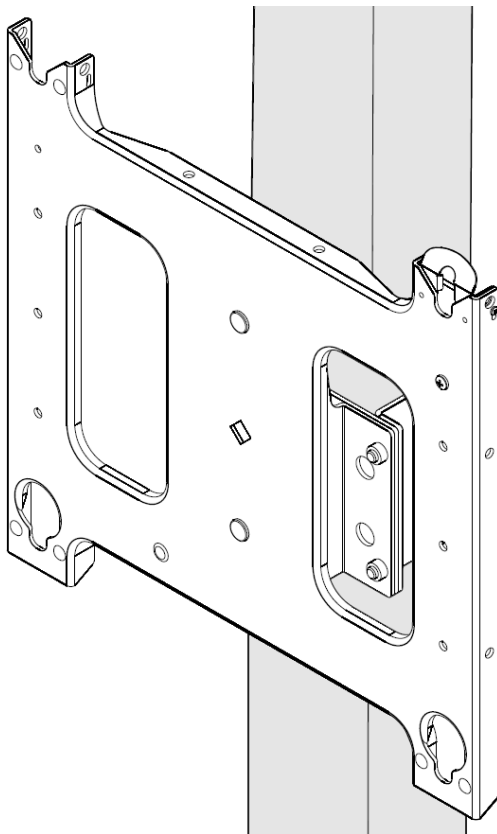

デュアルディスプレイ用ヨーク 型番 PAC720



PAC720

このたびは、弊社製品をお買い上げいただき、まことにありがとうございます。
ご使用前にこの「取扱説明書」をよくお読みのうえ正しくお使いください。
とくに「安全上のご注意」は必ずお読みください。
お読みになったあとは、いつでも取り出せるところに必ず保管してください。

必ずお守りください。

設置には特別な技術が必要ですので、必ず専門の取付工事業者へご依頼ください。お客様による工事は一切行わないでください。

販売店様、工事店様へ

- お客様の安全のため、取付場所の強度には機器本体、設置するカメラ等製品および金具類の合計重量の少なくとも5倍に耐えるよう十分注意のうえ、設計施工を行ってください。
- 取扱説明書で指定しているネジや固定具は正しいタイプと記載数量を用いて確実に取り付けてください。
- 2名以上で設置を行なうことを推奨します。

安全上のご注意

警告 この表示を無視して誤った取り扱いをすると、人が死亡したり重大な事故を負う可能性が想定される内容を示しています

注意 この表示を無視して誤った取り扱いをすると、人が傷害を負う可能性が想定される内容あるいは物的損害の発生の可能性がある内容を示しています

- 警告：部品を改造しないでください。また破損した部品は使用しないでください。落下などの事故やけがの原因となります。
- 警告：取り付けているネジがゆるんでいたり、抜けていたりすると、金具やディスプレイの落下につながり、非常に危険です。
- 警告：作業中金具の突起部分（ピンチポイント）に注意してください。指をはさまないようにご注意ください。
- 警告：本製品はディスプレイスタンド用アクセサリです。必ずディスプレイスタンドに取り付けてご使用ください。
- 注意：運送による破損の可能性があるので、取付作業を行う前、確実に商品をチェックしてください。

設置の前に**■設置場所について**

- 本製品を設置する構造物は、同時に取付ける製品全ての重量に長期間十分に耐え、地震や予想される振動、外力にも十分耐えうる施工を行なってください。
- 設置の前に、本製品及び取付けるマウント/ディスプレイ/その他の総重量を確認のうえ、設置する構造物の強度を確認してください。強度不足の場合は十分な補強を行なってください。
- 強度が不十分な構造物への取付けは行なわないでください。
- 開閉するドアや家具の扉にぶつかる場所には設置しないでください。また振動の多い場所や、大きな力が加わる場所には設置しないでください。落下や破損、ケガの原因となります。
- 本製品は屋内専用です。

誤った取り付けや強度が不十分な取り付けを行なった場合、機器が落下して重大な事故やけがの原因となりますので、十分ご注意ください。

■設置方法

1. 本取扱説明書の安全上の注意についてよくお読みのうえ、適切な設置場所を決めてください。
必要であれば、本製品を取付けるディスプレイスタンドの説明書も合わせてご確認ください。
2. 設置する構造物の強度やネジの保持強度が十分確保できるか確認してください。
3. 本製品を取付ける側のディスプレイスタンドにしっかりと取付けてください。

組立手順

■本体の組立に最低限準備いただく工具

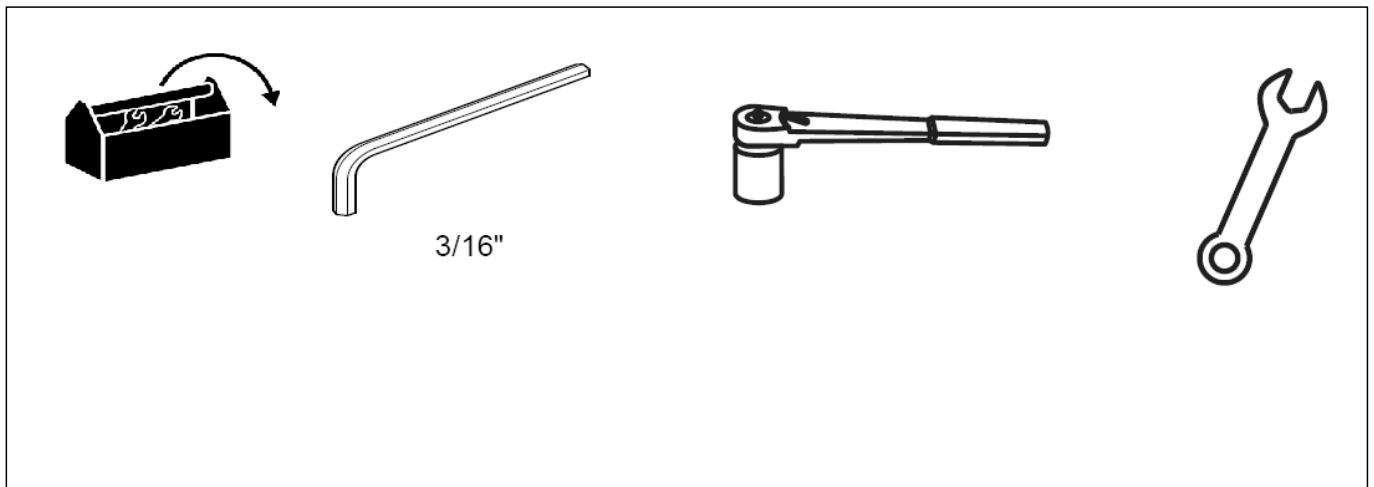

・下記の内容物が全て同梱封入されているか、ご確認ください。

■本製品の封入物

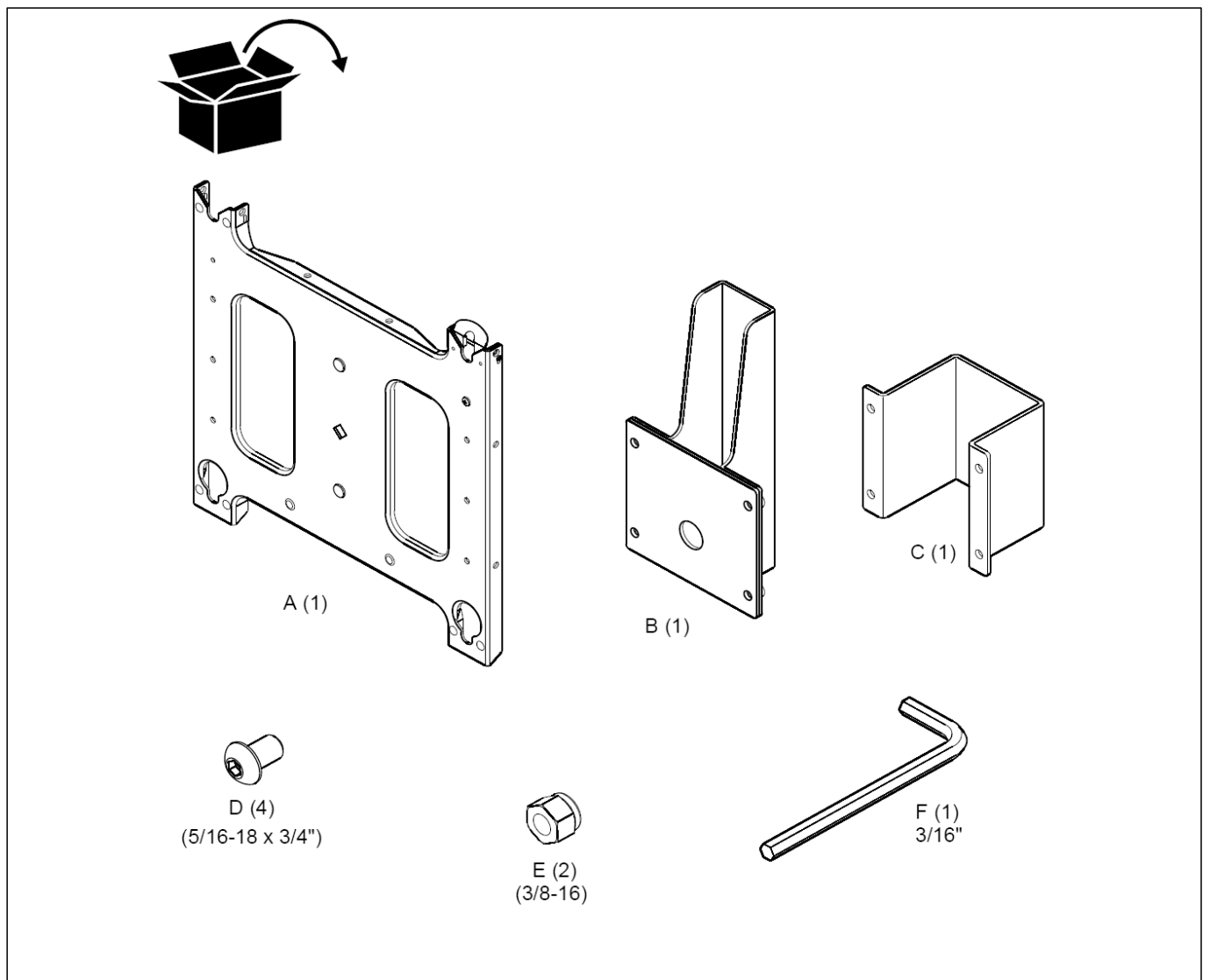

■取付方法

注意：耐荷重量を必ず守ってください。

⚠ 耐荷重量を超えて取付けると重大な怪我や事故の原因となります。

耐荷重量を守った取付けは、取付工事を行なった方の責任となります。
 CHIEF PFC、PF1シリーズへの取付の場合は、最大90.72kg(200lbs)まで、PF2の場合は、最大181.44kg(400lbs)ディスプレイ1枚毎の耐荷重量は、90.72kg(200lbs)までとなります。

取付けるPFシリーズスタンド/キャスタータイプスタンドの設置/取付け方法に関しては、スタンド/キャスター側の取扱説明書をご参照ください。

フェースプレートへの取付け

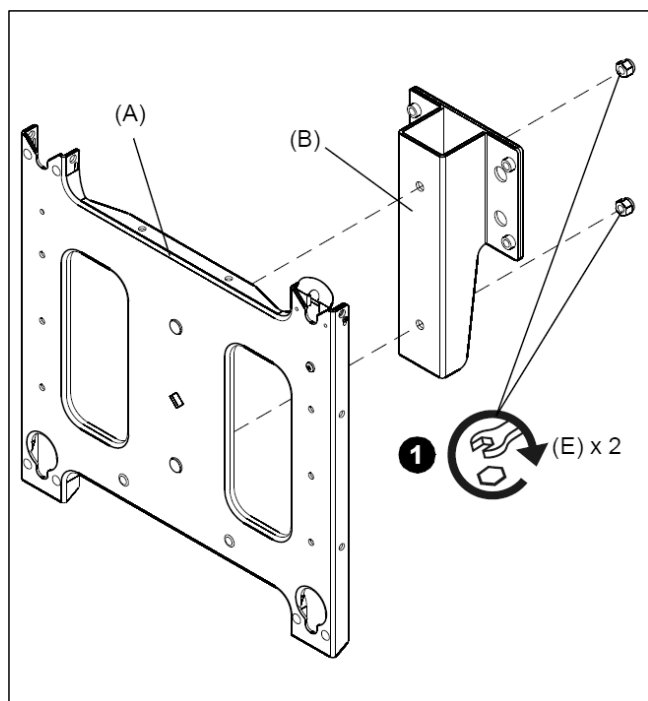

【図-1】

1. 【図-1】のようにフェースプレート(A)とブラケット(B)を付属ナット(E)で取付けてください。
2. スタンド側の支柱の細いノブ部分では無く、ケース調の部分に【図-2】のようにクランプブラケット(C)を付属ビス(D)で固定してください。

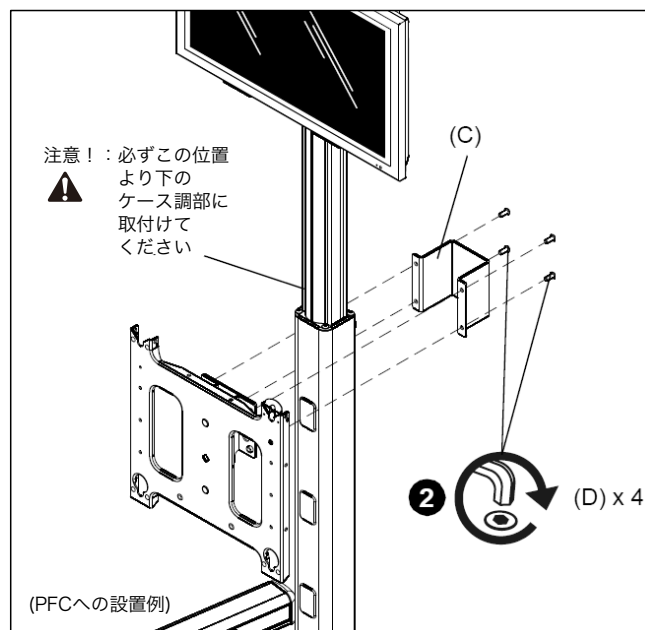

【図-2】

デュアルディスプレイへの取付け

注意：本製品はPFC,PF1の場合はディスプレイ取付面に
 ⚠ PF2の場合は必ず両面に取付けてください。
 スタンド転倒の原因となります。

1. 【図-1】のようにフェースプレート(A)とブラケット(B)を付属ナット(E)で取付けます。

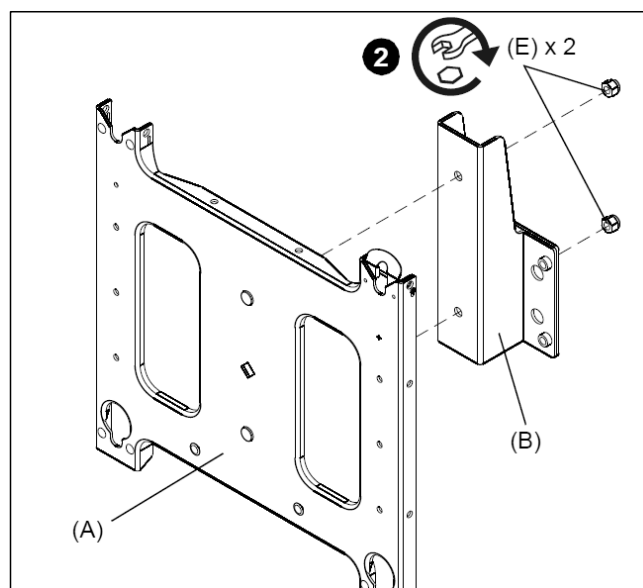

【図-3】

2. 2枚目のフェースプレートは【図-3】のように取付けます。1.と同じ要領です。

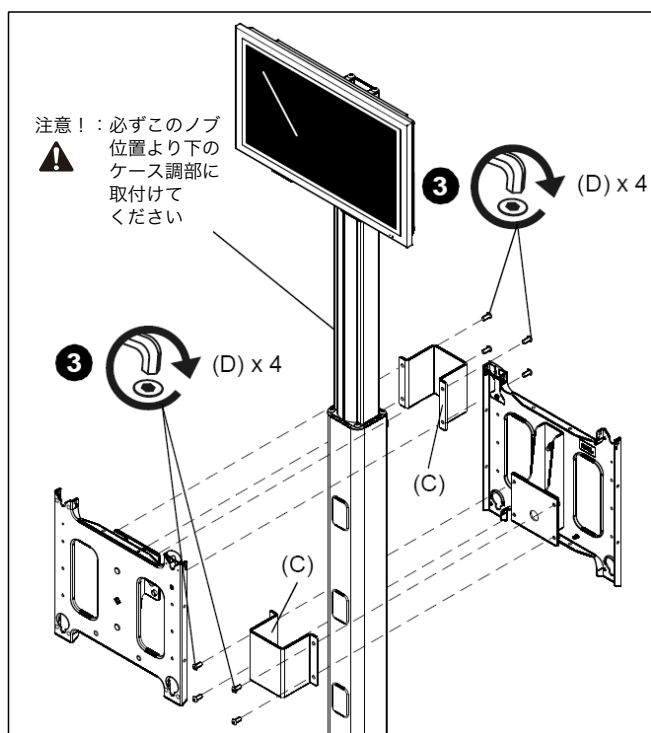

【図-4】

1. 【図-4】 のように両面に付属クランプブラケット(C)と付属ビス(D)を使用して取付けてください。
2. 必ずスタンド側の支柱の細いノブ部分では無く、ケース調の部分に取付けてください。

ディスプレイの取付け

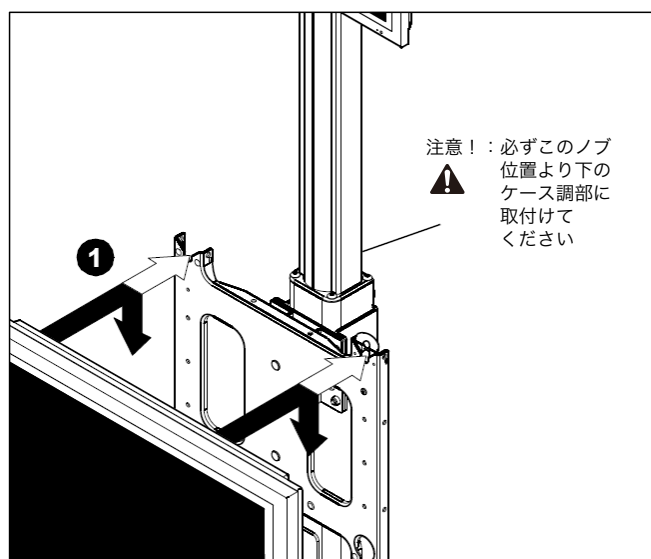

【図-5】

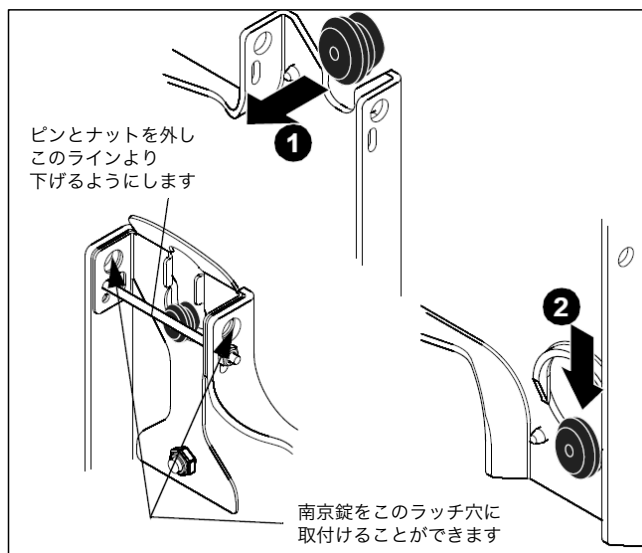

【図-6】

1. 【図-5】 【図-6】 ディスプレイの両サイドを2名で支えながら本体に引っ掛けてください。

注意：必ずディスプレイ毎の耐荷重量を守ってください。



2. 【図-5】 【図-6】 カチャッと音がして本体とディスプレイが差込穴の下部までしっかり設置されたことを確認してください。
3. ディスプレイ位置を調整するには、ディスプレイを支えながら留めた両サイドの付属ビス(D)をゆっくりと外してください。
4. 【図-2】 と 【図-4】 のようにディスプレイを上上げて位置を調整し、それぞれのフェースプレートをビス(D)でしっかり締めてください。

